

MIDDEN NEDERLAND MAKELAARS

# Te koop

F



- Vrijstaande woning
- Ruime oprit en garage
- Slaap- en badkamer op begane grond
- 16 zonnepanelen
- Landelijk gelegen
- Schuur van 112 m<sup>2</sup>

📍 **Bunschoterweg 20**  
Nijkerk



Scan en bekijk ook de  
online presentatie van  
deze woning.



**Midden Nederland**  
MAKELAARS



# Inhoud ●



## Aan de rand van Nijkerk staat deze vrijstaande woning op een ruim perceel van 3553 m<sup>2</sup>

De gelijkvloerse woning biedt tal van mogelijkheden om uw droomwoning te realiseren in een prachtige landelijke omgeving met daarbij alle voorzieningen om de hoek!



**Harm-Jan ten Hove K-RMT**  
Kandidaat Makelaar

Voorwoord	2
Indeling	3
Begane grond	4
Eerste verdieping	9
Garage	10
Schuur	11
Achtertuint	12
Plattegronden	14
Kadastrale kaart	18
Lijst van zaken	19

▶ Video



↻ 360°



## Entree



### **📍 Bunschoterweg 20 Nijkerk**

De woning biedt het hele woonplan op de begane grond. Zo bevinden zich de ruime woonkamer met toegang tot de kelder, een eethoek en keuken op de begane grond. Vanuit de keuken heeft u direct toegang tot de riante bijkeuken en de garage. Aangezien de slaapkamer en badkamer op de begane grond gelegen zijn, biedt deze woning alle gemak van gelijkvloers wonen. Daarbij is op de eerste verdieping de tweede slaapkamer te vinden; ideaal voor logees en bergruimte.

Mis deze unieke kans niet om uw droomwoning te creëren op een prachtige locatie!



## Begane grond



Met genoeg ruimte om de indeling naar uw eigen wensen aan te passen, kunt u hier een thuis maken dat perfect aansluit op uw leefstijl. Of u nu zoekt naar een ruime gezinswoning, het gemak van gelijkvloers wonen of een huis met uitbreidingsmogelijkheden; in deze woning kan het allemaal!

Met een prachtig uitzicht over het eigen terrein en de omliggende weilanden biedt deze woning een ultiem gevoel van vrijheid in de natuur. Toch zijn het centrum van Nijkerk, Bunschoten en Amersfoort Vathorst maar een paar kilometer verderop. Ook bent u binnen enkele minuten op de A1 richting Amsterdam en de A28 richting Utrecht/Zwolle.



**Landelijk gelegen**

## Begane grond



### INDELING

Begane grond: entree met toegang tot alle vertrekken in de woning. U stapt binnen in de lichte woonkamer met airco, die aan de voorzijde van de woning is gelegen. Vanuit de woonkamer heeft u een prachtig uitzicht. In de keuken is veel kastruimte waarin de vaatwasser en oven zijn verwerkt.

**Veel lichtinval**



## Begane grond



De bijkeuken is direct toegankelijk vanuit de keuken. Deze ruimte biedt extra opbergruimte en is voorzien van de wasmachineaansluiting en Cv-installatie. Vanuit hier heeft u ook toegang tot de garage die voorzien is van een elektrische deur. De slaapkamer is van goed formaat waardoor het wonen op één woonlaag goed mogelijk is. De geheel betegelde badkamer heeft een douche, wastafel en toilet.



**Riante bijkeuken**

## Begane grond



Eerste verdieping: Via de vaste trap komt u op deze verdieping. Hier bevindt zich de tweede slaapkamer van deze woning. Verder treft u hier een vrij indeelbare ruimte aan die de mogelijkheid biedt tot het creëren van een derde slaapkamer, hobbyruimte of thuishkantoor.

### Kenmerken van de woning

- Vrijstaande woning op 3553 m<sup>2</sup> grond
- Ruime oprit en garage met elektrische deur
- Slaap- en badkamer op de begane grond
- Vrij indeelbare eerste verdieping
- 16 zonnepanelen
- Landelijk gelegen
- Grote schuur van 130 m<sup>2</sup>



**Slaap- en badkamer op  
de begane grond**

## Begane grond





## Eerste verdieping



# Garage

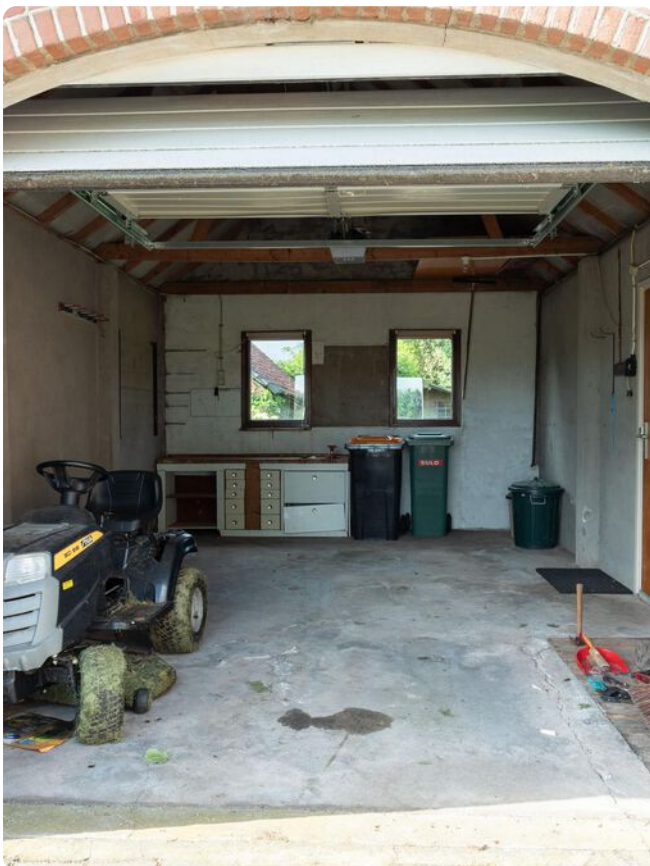

**Garage met  
elektrische deur**

## Schuur



**Grote schuur van 130 m<sup>2</sup>**

# Achtertuin



**Persoonlijk onafhankelijk  
hypotheekadvies?**

**Kom langs bij MNM Hypotheken!**

## Achtertuin



**Persoonlijk onafhankelijk  
hypotheekadvies?**

**Kom langs bij MNM Hypotheken!**

# Plattegrond

Perceeloverzicht

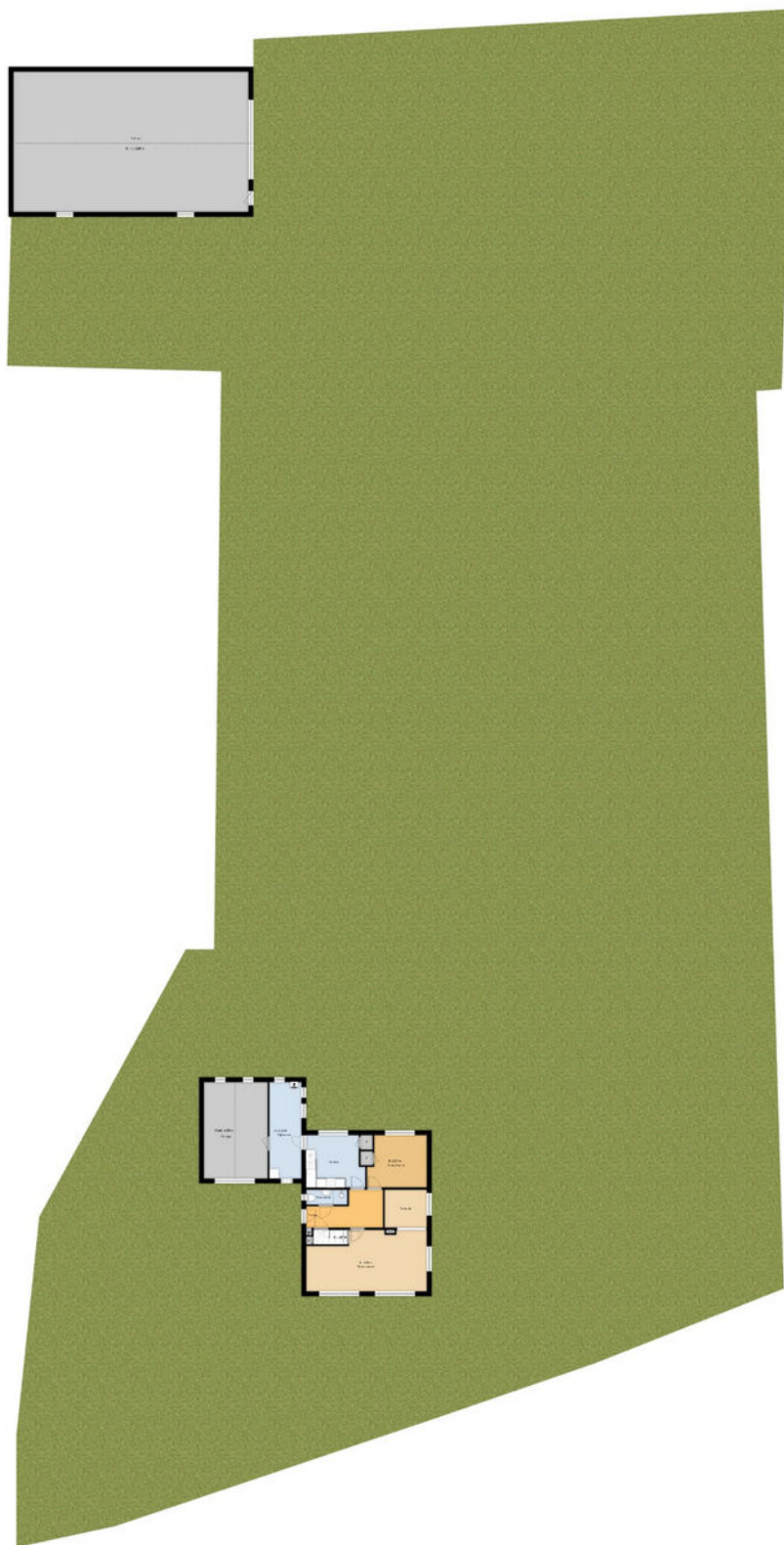

"De oppervlakte is met grootst mogelijke zorgvuldigheid gemeten,  
echter biedt geen garantie en er kunnen geen rechten aan ontleend worden"  
Van Roenburg & Woning Diagnostiek

## Plattegrond



\*De oppervlakte is met grootst mogelijke zorgvuldigheid gemeten, echter biedt geen garantie en er kunnen geen rechten aan ontleend worden\*  
Van Roemburg & Woning Diagnose

# Plattegrond

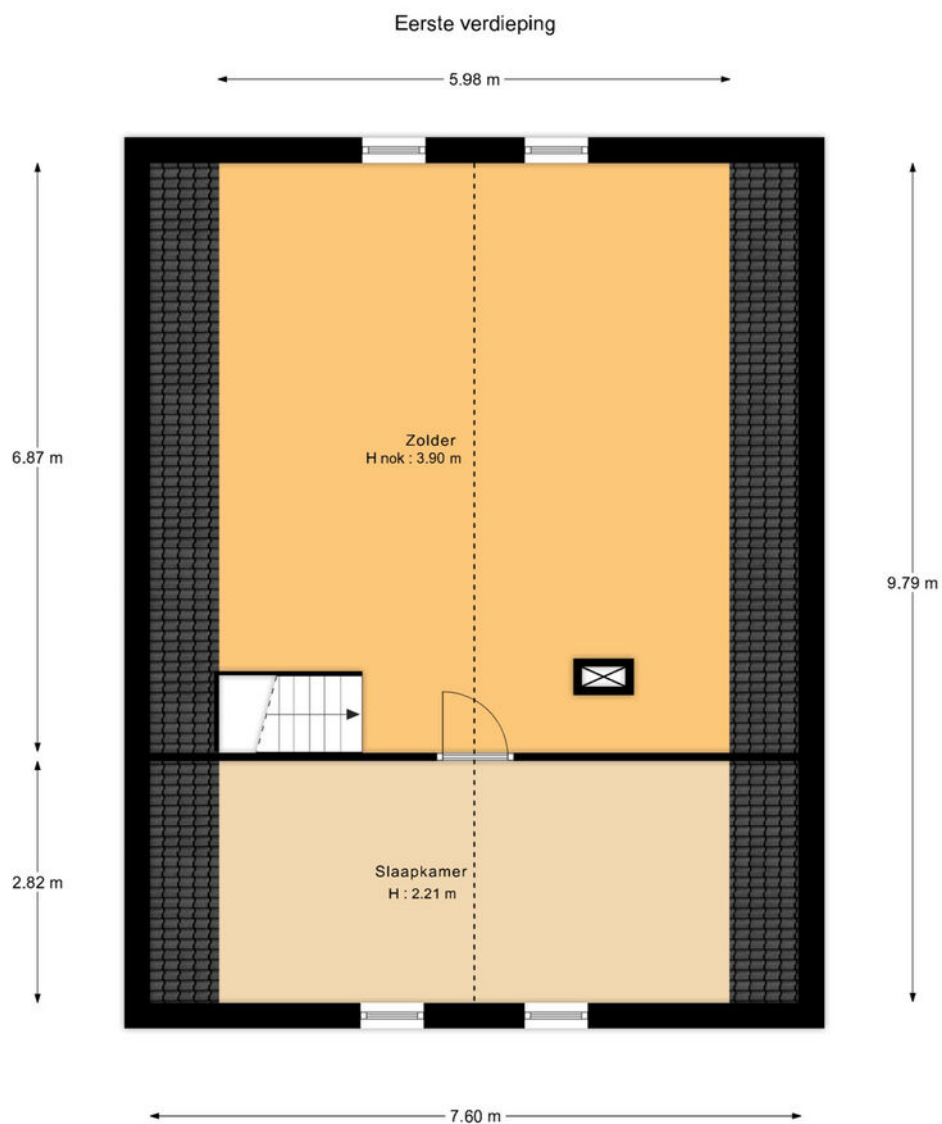

"De oppervlakte is met grootst mogelijke zorgvuldigheid gemeten,  
echter biedt geen garantie en er kunnen geen rechten aan ontleend worden"  
Van Roemburg & Woning Diagnose



## Bergingen

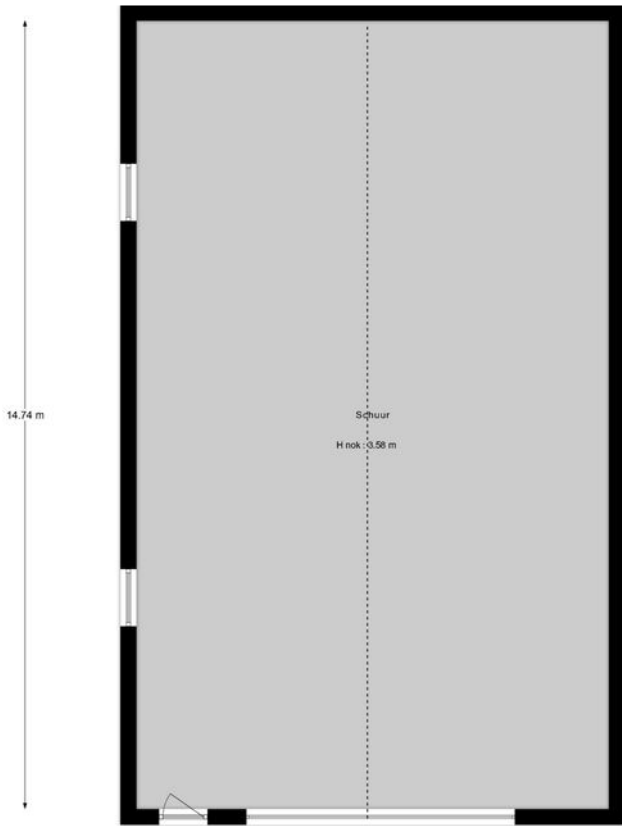

Begane grond

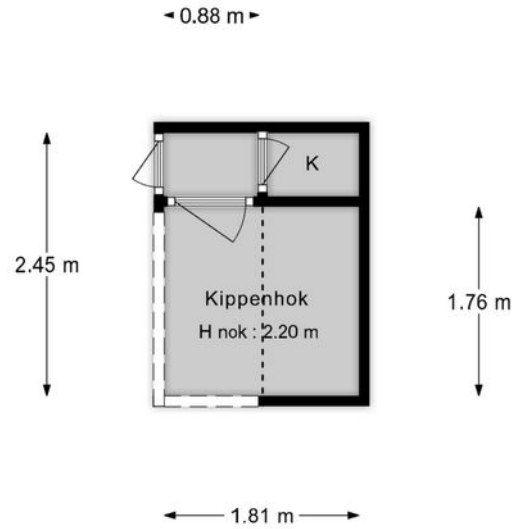

"De oppervlakte is met grootst mogelijke zorgvuldigheid gemeten, echter biedt geen garantie en er kunnen geen rechten aan ontleend worden"  
Van Roemburg & Woning Diagnose

Begane grond

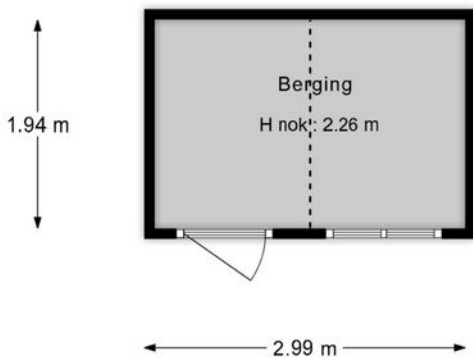

"De oppervlakte is met grootst mogelijke zorgvuldigheid gemeten, echter biedt geen garantie en er kunnen geen rechten aan ontleend worden"  
Van Roemburg & Woning Diagnose

Begane grond

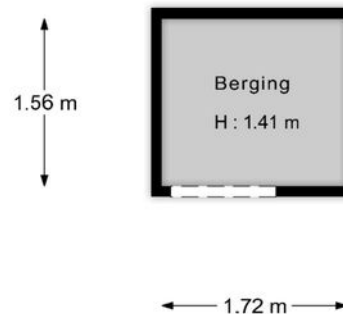

"De oppervlakte is met grootst mogelijke zorgvuldigheid gemeten, echter biedt geen garantie en er kunnen geen rechten aan ontleend worden"  
Van Roemburg & Woning Diagnose

## Kadastrale kaart ●

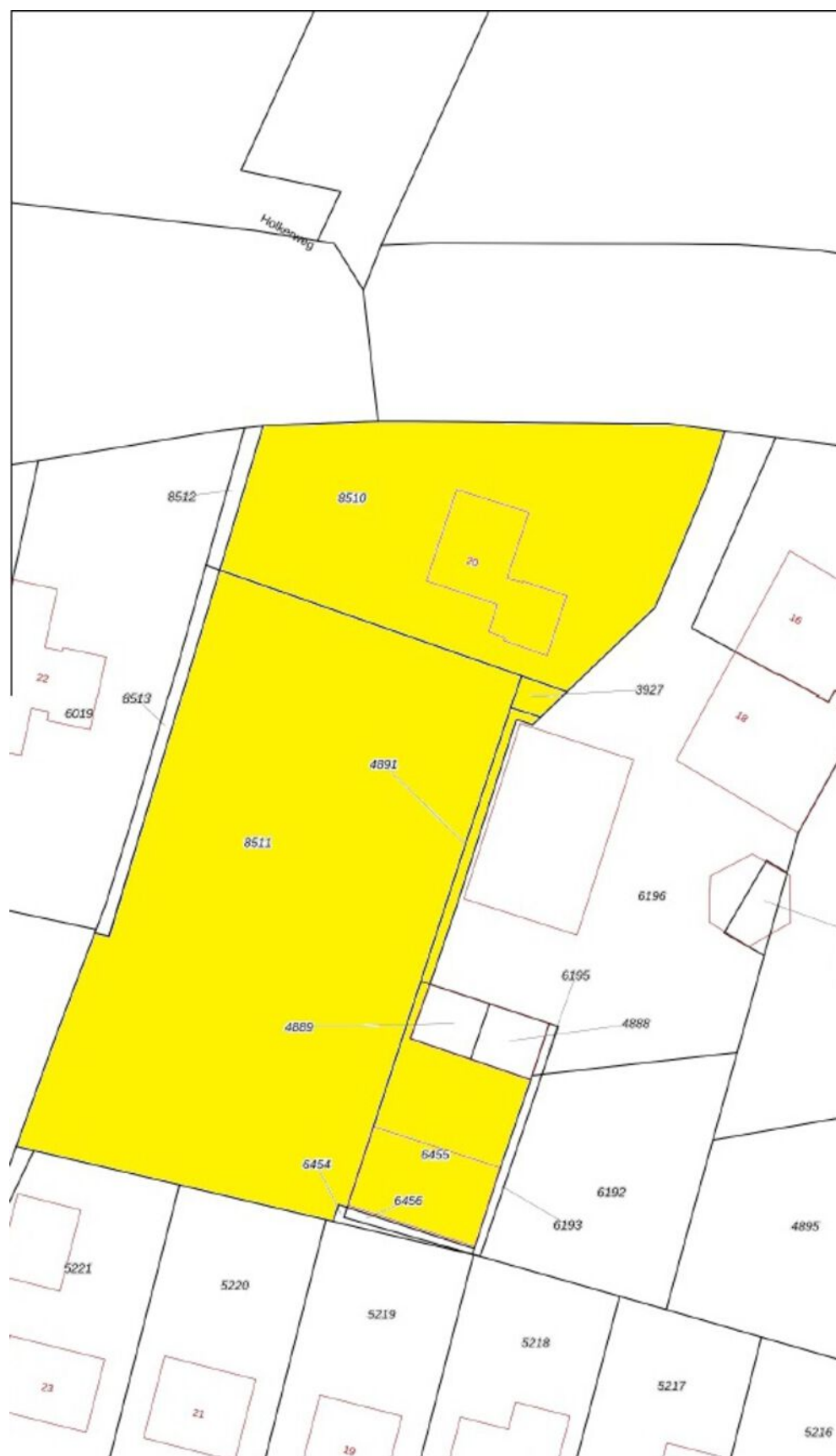

Deze kaart is noordgericht. Aan dit uitsnede mogen geen maten worden ontleend.  
De auteursrechten zijn voorbehouden aan de Dienst voor het Kadaster en de openbare registers.

## Lijst van zaken ●

	blijft achter	gaat mee	ter overname
<b>Woning - Interieur</b>			
Verlichting, te weten			
- inbouwspots/dimmers	X		
- opbouwspots/armaturen/lampen/dimmers	X		
- losse (hang)lampen	X		
<b>Raamdecoratie/zonwering binnen, te weten</b>			
- gordijnrails	X		
- gordijnen	X		
- overgordijnen	X		
- vitrages	X		
- rolgordijnen	X		
- jaloezieën	X		
<b>Vloerdecoratie, te weten</b>			
- vloerbedekking	X		
<b>Woning - Keuken</b>			
Keukenblok (met bovenkasten)	X		
Keuken (inbouw)apparatuur, te weten			
- kookplaat	X		
- afzuigkap	X		
- magnetron	X		
- koelkast	X		
- vaatwasser	X		
<b>Woning - Sanitair/sauna</b>			
Toilet met de volgende toebehoren			
- toilet	X		
- toiletrolhouder	X		
- fontein	X		
<b>Badkamer met de volgende toebehoren</b>			
- wastafel	X		
- planchet	X		
- toiletkast	X		
- toilet	X		
- toiletrolhouder	X		
<b>Woning - Extérieur/installaties/veiligheid/ energiebesparing</b>			
Brievenbus	X		
Kluis	X		
(Voordeur)bel	X		

	blijft achter	gaat mee	ter overname
(Klok)thermostaat	X		
Airconditioning	X		
Zonwering buiten	X		
Zonnepanelen	X		
<b>Warmwatervoorziening, te weten</b>			
- CV-installatie	X		
<b>Tuin - Inrichting</b>			
Tuinaanleg/bestrating	X		
Beplanting	X		
<b>Tuin - Overig</b>			
Overige tuin, te weten			
- Volière	X		

## Onze werkwijze ●



### Bezichtiging

Tijdens een vrijblijvende bezichtiging wordt u door de makelaar rondgeleid en geïnformeerd over de woning. Indien u naar aanleiding van een bezichtiging interesse in de woning heeft, kunt u per e-mail of telefonisch een bieding met eventuele voorwaarden bij de makelaar neerleggen.

Een bieding bestaat uit:

- De hoogte van het bod
- Eventuele ontbindende voorwaarden voor het regelen van een financiering, het laten uitvoeren van een bouwkundige keuring of een andere voorwaarde
- De opleverdatum

### Mondelinge overeenstemming

Nadat verkoper en koper het eens zijn geworden over de koopsom en voorwaarden wordt door ons een koopovereenkomst opgesteld. Hierin worden de gemaakte afspraken vastgelegd en onderstaande zaken worden onder andere in deze overeenkomst opgenomen.

- Er wordt door koper een bankgarantie/waarborgsom gesteld van 10% van de koopsom.
- Een particuliere koper heeft standaard 3 dagen bedenktijd vanaf het moment van het ter handstellen



van de door beide partijen getekende koopovereenkomst. Eindigt de bedenktijd op een feestdag of in een weekend, dan wordt de termijn verlengd tot en met de eerstvolgende werkdag. Minimaal twee van de drie bedenkdagen moeten werkdagen zijn.

- De notaris waar de levering zal plaatsvinden
- Alle baten, lasten en verschuldigde canons worden vanaf de datum van overdracht door de notaris verrekend

### Informatieplicht

De verkoper is verplicht de koper te informeren over alle omstandigheden die hem bekend zijn en waarvan hij in redelijkheid mag verwachten dat deze van belang zijn bij de besluitvorming van de koper. Deze informatie kunt u vinden in de vragenlijst die door de verkoper is ingevuld, maar ook in de lijst van zaken en eventueel in het eigendomsbewijs van de woning.

### Onderzoeksplicht

De informatieplicht ontslaat de koper niet van een eigen onderzoekspflicht. Dit betekent dat de koper zelf onderzoek dient te doen (bv. raadplegen openbare registers, vergunningen). De koper kan zich niet beroepen op onbekendheid met feiten die hij zelf had kunnen waarnemen.

**"Heeft u vragen over onze werkwijze?  
Neem gerust contact met ons op,  
wij staan u graag te woord!"**

#### Vestiging Nijkerk

nijkerk@mnm.nl  
(033) 246 06 01

### Disclaimer

Deze brochure is met de grootst mogelijke zorg samengesteld. Midden Nederland Woningmakelaars B.V. aanvaardt geen aansprakelijkheid ten aanzien van mogelijke onjuistheden en is niet aansprakelijk voor eventuele schade die zou kunnen ontstaan uit het gebruik van gegevens.

De plattegronden en kadastrale kaart in de brochure zijn ter indicatie. Hieraan kunnen geen rechten worden ontleend. Maten dienen in het werk gecontroleerd te worden.

## Gratis waardebeoordeling •



- ➔ Meeste transacties  
Wij verkopen jaarlijks de meeste huizen in Midden-Nederland
- ➔ Lokale marktkennis  
Onze makelaars zijn ervaren en thuis in uw omgeving
- ➔ Tevreden verkopers  
Meer dan 200 tevreden verkopers bevelen ons aan

### Uw woning verkopen?

#### Vrijblijvend kennismaken

We snappen dat u een goed gevoel wilt hebben bij de makelaar die uw huis verkoopt. Daarom komen we graag kennismaken. Daarbij geven wij u meteen een inschatting van de marktwaarde van uw huis. Ook leggen we uit hoe we dat zouden aanpakken: uw huis verkopen. U kunt na afloop rustig beslissen.

Het eerste gesprek en de waardebeoordeling zijn vrijblijvend.

#### De beste presentatie van uw woning

Mogen we uw huis verkopen? Dan zetten we uw woning op alle mogelijke websites, social media en via mailings naar honderden woningzoekers die bij ons staan ingeschreven. Met professionele foto's, een woningvideo en 3D-plattegrond krijgen potentiële kopers de juiste eerste indruk. Laat die bezichtigingen maar komen!

#### Uw huis verkopen met een slimme verkoopstrategie

Doordat we veel huizen verkopen in de regio, weten we als geen ander hoe u op dit moment de beste prijs voor uw woning krijgt. We stemmen vooraf met u de verkoopstrategie af. Zetten we hoog in en mikken we op die ene koper? Of blijven we juist precies onder die psychologisch aantrekkelijke vraagprijs? Wij adviseren, u bepaalt hoe we uw huis verkopen!

#### We ontzorgen u tot aan de laatste handtekening

Na elke bezichtiging informeren we u snel over de indruk van de kijkers. Soms hebben we het eerste bod dan al op zak. We bespreken wat een slimme reactie is, waarna onze ervaren makelaars voor u het maximale uit de onderhandelingen halen. Qua verkoopprijs, verkoopcondities én overdrachtstermijn. Is de verkoop rond? Dan blijven we er voor u en nemen we u zoveel mogelijk werk uit handen. Van het koopcontract tot de opleverinspectie en de begeleiding van de overdracht bij de notaris.

#### Uw huis verkopen zonder zorgen, dat is ons werk!



**Midden Nederland**  
**MAKELAARS**



## MIDDEN NEDERLAND HYPOTHEKEN

# Verhuizen naar een andere koopwoning ●



- ➔ Volop keuze uit meerdere hypotheekverstrekkers, zodat u altijd een lage hypotheekrente krijgt.
- ➔ Bij Midden Nederland Hypotheken vindt u hypotheekadvies en het kopen van een woning onder één dak. Dit voorkomt veel stress.
- ➔ Persoonlijk advies en begeleiding door ervaren hypotheekadviseurs.



**Midden Nederland**  
HYPOTHEKEN



Bij verhuizen komt veel kijken. Welke mogelijkheden zijn er bijvoorbeeld om uw huidige hypotheek mee te nemen? Of is het beter om een nieuwe hypotheek af te sluiten, om zo te profiteren van een lagere hypotheekrente?

De hypotheekadviseur van Midden Nederland Hypotheken kent de hypotheekvoorwaarden en weet welke oplossing het best is voor u. Hoeveel kunt u lenen? Wat worden de maandlasten? Wat komt er allemaal kijken bij de aankoop van een woning? Belangrijke vragen die u graag door een specialist beantwoord ziet voordat u een nieuwe woning koopt.

### Onafhankelijk advies

Onze ervaren hypotheekadviseurs zijn specialisten op financieel gebied en geven klanten in de gehele regio uitstekend advies over hypotheek en daaraan gelieerde verzekeringen. Midden Nederland Hypotheken biedt u volop keuze uit tientallen hypotheekverstrekkers, waardoor u de hypotheek vindt die het beste bij u past. De kennis, de persoonlijke aandacht en het gedegen advies worden door onze klanten gewaardeerd op Advieskeuze.nl met een 9,8.

### Kosteloos oriënteren

Een gesprek met één van onze hypotheekadviseurs

kan plaatsvinden bij u thuis, bij ons op kantoor of via videobellen. Bij videobellen heeft u via een beveiligde omgeving via de computer, tablet of smartphone direct contact met Midden Nederland Hypotheken.

Onze ervaren hypotheek adviseurs kennen de markt als geen ander. Maak via telefoonnummer **0342-417375** een afspraak voor een gratis oriënterend hypotheekgesprek.

## OverwaardeTip.

Ben je de eigenaar van een woning, dan is het verschil tussen de verkoopprijs en de huidige hypotheek de overwaarde. Meestal is dit geld nodig voor de aankoop van je nieuwe woning.

De overwaarde komt echter pas later beschikbaar nadat je woning is verkocht en overgedragen bij de notaris. Is je woning niet verkocht en overgedragen, dan zal er vaak 'voorgefinancierd' moeten worden. Dat kan door middel van een overbruggingskrediet. Je leeftijd speelt hierin geen rol!

# Nijkerk

## LEUK OM TE WETEN....



- ➔ 44.311 inwoners
- ➔ 17.753 woningen
- ➔ 6.932 hectare woonplezier

Nijkerk is prachtig gelegen aan het Veluwemeer, tussen de Utrechtse Heuvelrug en de Veluwe. Nijkerk is een mooie historische plaats met veel mogelijkheden voor recreatie zoals wandelen, fietsen en watersport. Beleef de gezelligheid ook in Nijkerkerveen en Hoevelaken en geniet van de rust in het buitengebied. Nijkerk heeft afwisselend landschap met bos, water, heide en polder.

In de binnenstad van Nijkerk zijn veel mooie historische panden te vinden. Bijvoorbeeld 'De Waegh' en de 'Grote Kerk'. Museum 'Oud Nijkerk' biedt veel informatie over het Nijkerk van toen. Ook kunt u een stadswandeling maken, al dan niet onder leiding van één van de enthousiaste stadsgidsen. Aan de voormalige Zuiderzee staat nog steeds de onderbouw van de windwatermolen en een gemaal dat door stoom aangedreven wordt: 'Hertog Reijnout'. Dit unieke monument is het enige nog werkende gemaal met buiten schepdraden in Europa.

De Nijkerkse binnenstad biedt een prachtig oud centrum met veel winkeltjes en gezellige terrasjes.

Op vrijdag is het extra gezellig als er markt is op het Plein en koopavond in de binnenstad. Nijkerk kent een groot aantal gelegenheden waar u uitstekend kunt dineren. Van hoog culinair niveau tot een gezellige bistro.



**Midden Nederland**  
MAKELAARS

**Kortom, Nijkerk heeft veel te bieden!**

## Daarom kiezen voor Midden Nederland Makelaars •



**Midden Nederland  
MAKELAARS**



### Wonen

Met zes vestigingen in de regio heeft Midden Nederland Makelaars een prachtig netwerk met heel veel woningzoekenden, welke in ons bestand ingeschreven staan. Elke vestiging wordt bemand door professionele NVM makelaars.



**Midden Nederland  
MAKELAARS**



### Bedrijfsroerendgoed

Door de diepgaande kennis die onze bedrijfsmakelaars hebben, worden ze veelvuldig ingeschakeld. Voor verkoop, verhuur en taxaties van winkels, kantoren, bedrijfspanden, bedrijfscomplexen en bouwgrond.



**Midden Nederland  
MAKELAARS**



### Agrarisch

Agrarisch en landelijk vastgoed is een vakgebied dat gespecialiseerde kennis vereist. Die kennis vindt u bij Midden Nederland Makelaars met professionals die dag-in-dag-uit bezig zijn op dit specifieke gebied van de makelaardij. Wij zijn lid van de Nederlandse Vereniging van Rentmeesters en NVM Landelijk Vastgoed.



**Midden Nederland  
HYPOTHEKEN**



### Hypotheek

Midden Nederland Hypotheken is niet gebonden aan een bank of enig andere financiële instelling. Dat stelt ons in staat de hypotheek samen te stellen tegen de meest gunstige condities. Met recht echt maatwerk.

### Vestiging Barneveld

barneveld@mnm.nl - 0342 423 400  
Kampstraat 32, Barneveld

### Vestiging Harderwijk

harderwijk@mnm.nl - 0341 411 541  
Kuipwal 41, Harderwijk

### Vestiging Putten

putten@mnm.nl - 0341 354 011  
Dorpsstraat 64/66, Putten

### Vestiging Ermelo

ermelo@mnm.nl - 0341 553 773  
Raadhuisplein 1, Ermelo

### Vestiging Nijkerk

nijkerk@mnm.nl - 033 246 06 01  
Oranjestraat 6, Nijkerk

### Vestiging Voorthuizen

voorthuizen@mnm.nl - 0342 472 072  
Sportparkstraat 2, Voorthuizen



**vastgoedcert  
gecertificeerd**

